

600.70.000



Nur für dienstlichen Gebrauch
A l'usage exclusif du service

SCHWEIZERISCHE ARMEE / ARMEE SUISSE

ALN DER BETRIEBSANLEITUNG / NSA DU MANUEL D'ENTRETIEN 7610-770-7006

Betriebsanleitung & Wartungsvorschrift

Manuel d'utilisation et d'entretien

MOTORRAD **A 350**
MOTOCYCLETTE
ALN / NSA 2340 - 770 - 7000

1. Ausgabe 1973 1. Edition

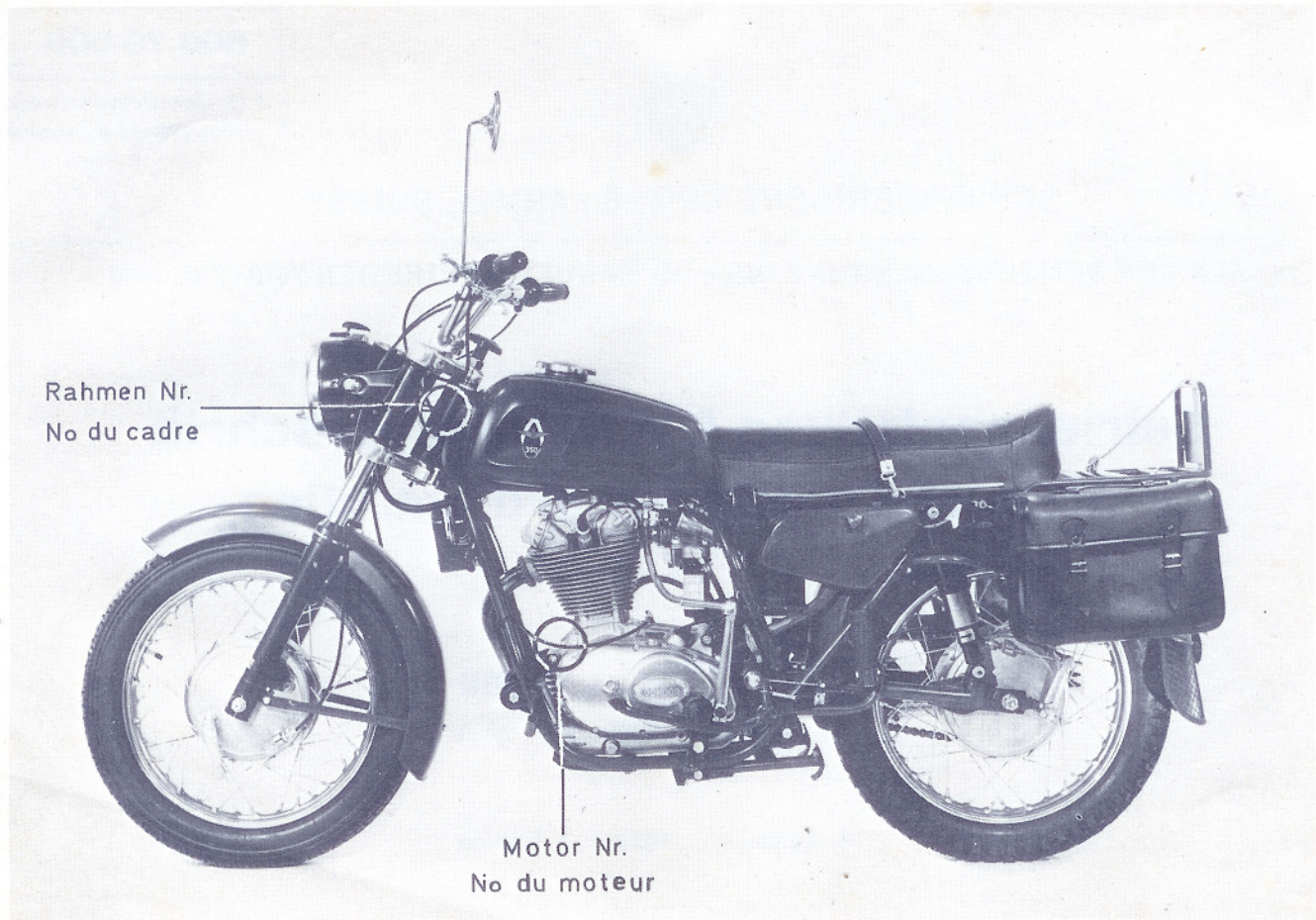

FIG. 1

Seite	<u>INHALTVERZEICHNISS</u>	Page	<u>TABLE DES MATIERES</u>
5	1. VORWORT	5	1. PREFACE
7	2. TECHNISCHE DATEN	7	2. CARACTERISTIQUES TECHNIQUES
9	3. BEDIENUNG	9	3. UTILISATION
9	3.1 Anordnung der Bedienungshebel	9	3.1 Disposition des commandes
11	3.2 Kontrolle vor Inbetriebesetzung des Motors	11	3.2 Vérification à effectuer avant la mise en marche
11	3.3 Inbetriebesetzung bei kaltem Motor	11	3.3 Mise en marche, moteur froid
11	3.4 Inbetriebesetzung bei warmem Motor	11	3.4 Mise en marche, moteur chaud
11	3.5 Vor Fahrbeginn	11	3.5 Avant le départ
12	3.6 Anfahren	12	3.6 Départ
12	3.7 Während der Fahrt	12	3.7 Pendant la marche
15	3.8 Motorrad im Stillstand	15	3.8 Machine à l'arrêt
16	4. EINFAHRVORSCHRIFTEN	16	4. PRESCRIPTIONS DE RODAGE
16	4.1 Fahrweise während der Einfahrzeit	16	4.1 Conduite durant la période de rodage
17	4.2 Wartung während der Einfahrzeit	17	4.2 Soins particuliers durant la période de rodage
18	4.3 Fahrschule und Geländefahrten	18	4.3 Ecole de conduite et utilisation en terrain
18	4.4 Bergfahrten	18	4.4 Utilisation en montagne
19	4.5 Schmierung	19	4.5 Graissage
20	4.6 Reinigung	20	4.6 Nettoyage
20	4.7 Batteriepflege	20	4.7 Entretien de la batterie
21	4.8 Gefriergefahr der Batterie	21	4.8 Danger de gel pour batterie
21	4.9 Trockengeladene Batterie	21	4.9 Batterie chargée à sec
22	5. UNTERHALT UND EINSTELLARBEITEN	22	5. ENTRETIEN ET REGLAGE
22	5.1 Betriebsstoff	22	5.1 Carburant et lubrifiant
23	5.2 Einstellarbeiten, Bereitschaftskontrolle, Kupplung, Vorderrad-Bremse, Hinterrad-Bremse	23	5.2 Travaux de réglage, contrôle de marche, réglage de l'embrayage, réglage du frein avant, réglage du frein arrière
24	Ventilspiel	24	Réglage du jeu des soupapes
25	Vergaser	25	Carburateur
26	Zündung	26	Allumage
27	Scheinwerfer	27	Réglage du phare

Seite		Page	
28	6. AUSSERBETRIEBSSETZUNG	28	6. MISE EN GARAGE
29	7. ALLGEMEINE ARBEITEN	29	7. TRAVAUX COURANTS
29	7.1 Bordwerkzeuge	29	7.1 Outillage de bord
30	7.2 Reserveteile und Glühlampen	30	7.2 Pièces de réserve et ampoules
31	7.3 Aus- und Einbau des Vorderrades	31	7.3 Démontage et montage de la roue avant
33	7.4 Aus- und Einbau des Hinterrades	33	7.4 Démontage et montage de la roue arrière
35	7.5 Reifenreparaturen	35	7.5 Réparation des pneumatiques
37	7.6 Teleskopgabel	37	7.6 Fourche télescopique
39	7.7 Ausbau des Doppelsitzes	39	7.7 Dépose du siège double
39	7.8 Luftfilter-Reinigung	39	7.8 Nettoyage du filtre à air
40	7.9 Verstellen der Hinterradfederung	40	7.9 Réglage des amortisseurs de suspension arrière
41	8. UNFAELLE	41	8. ACCIDENTS
41	9. GARANTIE	41	9. GARANTIE
42	Schnittzeichnung des Motor- Getriebelocks	42	Dessin en coupe du moteur
43	Schnittzeichnung der vorder- und Hinterradnaben	43	Dessin en coupe des moyeux avant et arrière
44	Schaltchema	44	Schéma électrique

1. VORWORT

Die Marschbereitschaft des Armee-Motorrades bedingt einen sorgfältigen Unterhalt sämtlicher Organe der Maschine. Nichtbeachtung der nachstehenden Vorschriften kann zu Störungen und erheblichen Reparaturen führen.

Das Motorrad A 350 ist für militärische Verwendung tauglich. Sämtliche Einstellungs- und Reparatur Arbeiten, welche vom Fahrer nicht selbst besorgt werden können, sind durch eine zuständige Stelle auszuführen. (Tr.Mech, AMP). Bei Reparaturen sind nur Original Ersatzteile zu verwenden.

Im Hinblick auf die Einhaltung der Diensttauglichkeit ist es nicht gestattet, irgendwelche Aenderungen an Einstellung oder Ausrüstung der Maschine vorzunehmen.

1. PREFACE

Le maintien en état de marche de la motocyclette d'armée nécessite un entretien minutieux de tous les organes. Les instructions contenues dans ce livret servent de directives d'utilisation et de soins appropriés. Une non-observation des instructions peut occasionner des pannes et de grosses réparations.

La motocyclette A 350 supporte les sollicitations d'une utilisation militaire et a été adaptée aux exigences de son emploi. Tous travaux, réglages ou réparations que le motocycliste ne peut exécuter lui-même, doivent être confiés à une instance militaire: méc. trp, PAA. Pour les réparations, n'utiliser que des pièces de rechange d'origine.

Etant donné que la machine doit se trouver constamment en ordre de marche, il est strictement interdit d'y apporter des modifications de mise au point ou d'équipement.

A350

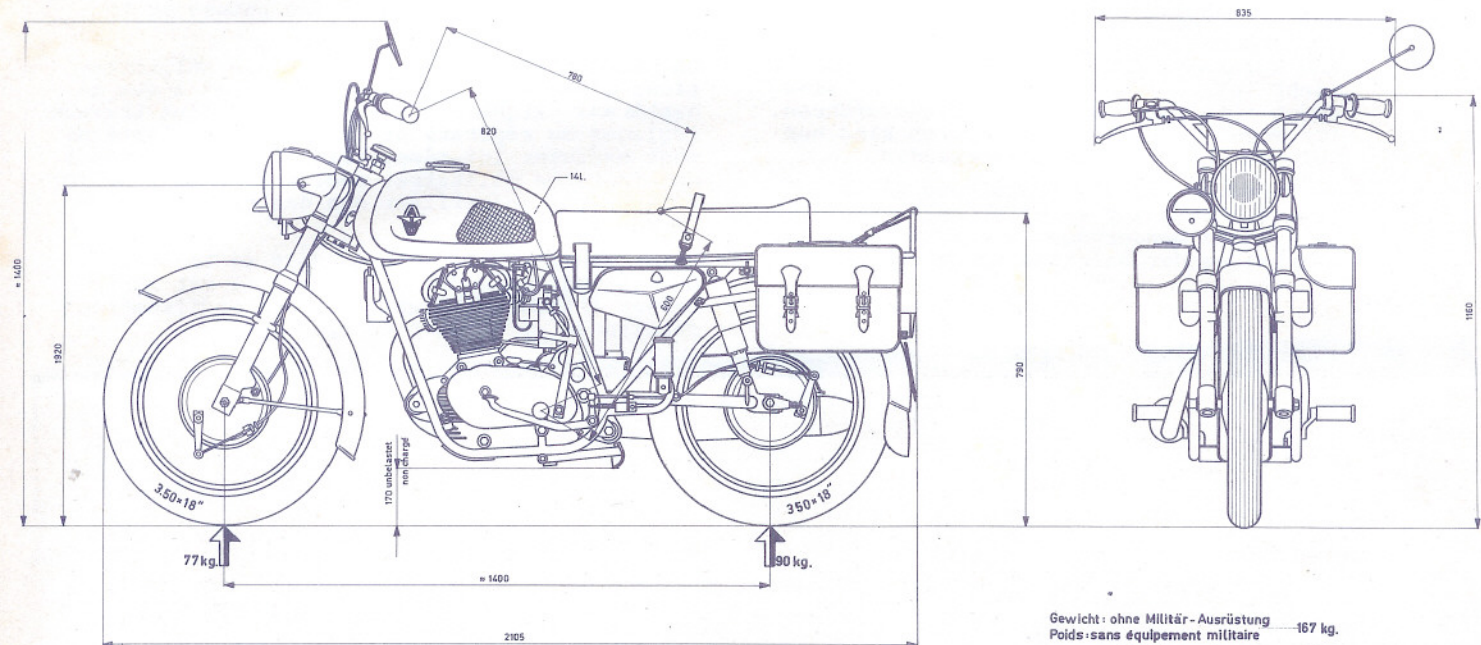

FIG.2

Gewicht: ohne Militär-Ausrüstung 167 kg.
 Poids: sans équipement militaire 167 kg.
 mit Militär-Ausrüstung 177 kg.
 avec équipement militaire 177 kg.
 Nutzlast: 200 kg.
 Charge utile: 200 kg.

4-Takt OHC Kopfgesteuerter Motor	Moteur 4 temps ACT	
Zylinderzahl	Nombre de cylindre	1
Bohrung/Hub	Alésage/course	76/75 mm
Hubraum	Cylindrée	340,2 cm ³
Verdichtungsverhältnis	Taux de compression	8,2 : 1
Max. Leistung	Puissance maximale	16,1 PS/4860 t/min
Steuerleistung	Puissance fiscale	1,73 PS
Zündung	Allumage	6 V, Batterie
Zündkerze	Bougie	
5-Gang Getriebe	Boîte 5 vitesses	L 86 - Bosch W8AC
Untersetzungsverhältnisse Motor/HR	Rapports de démultiplication moteur/roue arrière	
1. Gang	1ère vitesse	19,43 : 1
2. Gang	2ème vitesse	12,04 : 1
3. Gang	3ème vitesse	8,77 : 1
4. Gang	4ème vitesse	6,30 : 1
5. Gang	5ème vitesse	5,92 : 1
Untersetzung vom Motor zum Getriebe	Démultiplication moteur/boîte de vitesse	2,11 : 1
Untersetzung vom Getriebe zum HR	Démultiplication boîte de vitesses/ roue arrière	3,31 : 1
Tankinhalt	Contenance du réservoir	14 l
Kraftstoffverbrauch (Solo/100 Km)	Consommation d'essence (Solo/100 km)	4,3 l
Max. Geschwindigkeit (Solo)	Vitesse maximale (Solo)	120 Km/h
Gewicht, fahrfertig ohne Militärausrüstung	Poids en ordre de marche, sans équipement spécial militaire	167 kg
Reifengrösse vorn	Dimensions des pneumatiques avant	3,50 x 18"
hinten	arrière	3,50 x 18"
Grösste Breite	Largeur maximale	835 mm
Grösste Länge	Longueur hors-tout	2105 mm
Sattelhöhe	Hauteur de selle	790 mm
Bodenfreiheit (unbelastet)	Garde au sol (à vide)	170 mm
Max. Nutzlast	Charge utile maximale	200 kg
Wadfähigkeit	Passage à gué	350 mm
Reichweite	Autonomie	325 km

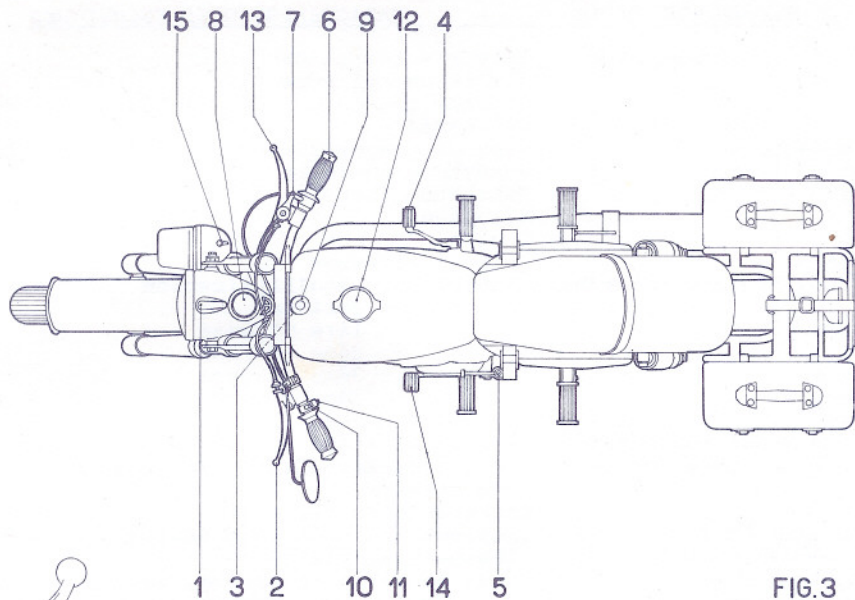

FIG.3

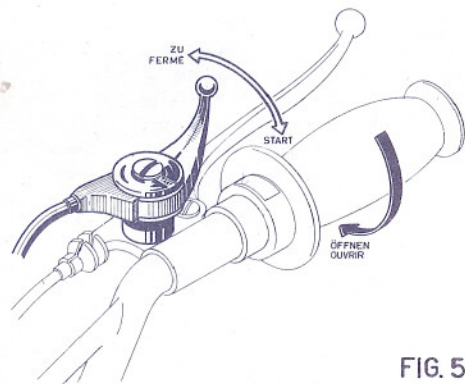

FIG.5

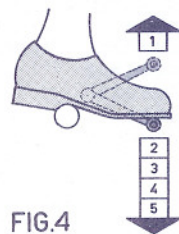

FIG.4

3. BEDIENUNG

3.1 Anordnung der Bedienungshebel, (Fig. 3)

1. Zündung und Beleuchtung
Bei eingestecktem Zündschlüssel kann der Motor im Gang gesetzt werden.
Durch Linksdrehen des Schlüssels wird das Standlicht, durch Rechtsdrehen die Zweifadenlampe des Scheinwerfers eingeschaltet.
2. Kupplungshebel
Anziehen des Hebels hebt die Kraftübertragung zwischen Motor und Getriebe auf.
3. Lenkerschloss
4. Fusschalthebel
Der Hebel kehrt nach jeder Betätigung in seine Ruhelage zurück (Fig.4)
5. Kickstarter-Kurbel
Vor Betätigung darauf achten dass beim Getriebe der Leerlauf eingeschaltet ist.
6. Gasdrehgriff (Fig.5)
Drehung zum Fahrer hin = geöffnet
entgegengesetzt = geschlossen
7. Starterhebel (Fig.5)
Dieser Hebel betätigt der Starterschieber am Vergaser. Er ist beim Anwerfen des kaltem Motor zu öffnen d.h. nach hinten zu drehen.
8. Geschwindigkeitmesser

3. UTILISATION

3.1 Disposition des commandes (fig.3)

1. Allumage et éclairage
Dès que la clé de contact est enfoncée, il est possible de mettre le moteur en marche. En tournant la clé de contact à gauche, on commute sur le feu de stationnement, tandis qu'en tournant la clé à droite, on enclenche le phare.
2. Levier d'embrayage
En tirant sur le levier, la transmission entre le moteur et la boîte de vitesses est interrompue.
3. Verrou de direction
4. Pédale de commande du sélecteur
La pédale revient à sa position initiale après chaque sollicitation (fig.4)
5. Kickstarter
Avant d'actionner la manivelle de kickstarter, s'assurer que la boîte de vitesses est au point mort.
6. Poignée des gaz (fig.5)
Ouverture des gaz en tournant la poignée vers soi, c.à d. d'avant en arrière.
Fermeture des gaz en tournant la poignée d'arrière en avant.
7. Levier de starter (fig.5)
Cette manette commande le dispositif de starter du carburateur. Elle est à ouvrir c.à d. à tirer vers l'arrière, pour la mise en marche du moteur froid.
8. Compteur kilométrique

3.1.9. Lenkungsdämpfer

Bei schlechter Fahrbahn oder hoher Geschwindigkeit, Dämpferschraube leicht anziehen, bei langsamer Fahrt lösen.

10. Abblendschalter

Schaltet wahlweise das Fernlicht- oder Abblendfaden der Biluxlampe ein.

11. Hornknopf

12. Kraftstoff-Einfüllöffnung

Behälterinhalt 14 Lt. davon 3 Lt. Reserve. (Fig.6)

13. Handbremshebel

Anziehen des Hebels betätigt die Vorderbremse. Auf glatter oder nasser Strasse vorsichtig betätigen.

14. Fussbremshebel

Wirkt auf das Hinterrad.

15. Schalter zu Tarnscheinwerfer

3.1.9. Frein de direction

La poignée est à visser légèrement sur mauvaise route ou à vitesse élevée. A vitesse réduite, dévisser légèrement.

10. Commutateur de feu de croisement

Permet d'enclencher à volonté, sans lâcher le guidon, le grand feu ou le feu de croisement.

11. Avertisseur

12. Bouchon de remplissage du réservoir

Contenance du réservoir 14 l, y compris 3 l de réserve. (fig.6)

13. Frein à main

En tirant sur le levier, on actionne le frein avant de la machine. Sur route mouillée ou glissante l'utiliser avec précaution.

14. Frein à pied

Il agit sur la roue arrière.

15. Commutateur du phare d'obscurcissement.

Benzinhahnstellungen

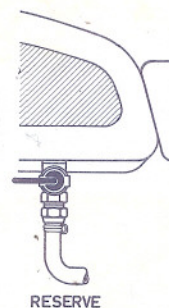
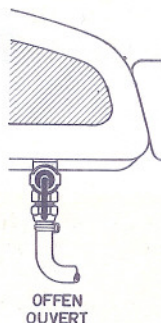
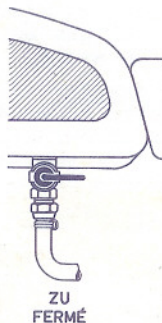

FIG.6

Positions du robinet à essence

3.2 KONTROLLE VOR INBETRIEBESETZUNG DES MOTORS

1. Kraftstoffvorrat
2. Motoröl, Niveau über der Mini-Markierung am Messtab (Zapfen nicht einschrauben)
3. Reifendruck: Vorderrad 1,5 Atü
Hinterrad 2,4 Atü
4. Getriebe in Nullstellung
5. Wirksamkeit der Bremsen

3.3 INBETRIEBESETZUNG BEI KALTEM MOTOR

1. Benzinhahn öffnen (Fig.6)
2. Starterhebel nach hinten auf START-Stellung ziehen
3. Kickstarter mit geschlossenem Gas 2- bis 3- Mal kräftig durchtreten
4. Zündung einschalten
5. Kickstarter betätigen bis Kompressionswiderstand fühlbar wird, dann wieder freilassen bis Rückkehr in Ruhestellung, dann mit voller Kraft ohne Gas durchtreten.
6. Nach Anspringen des Motors ist der Starterhebel progressiv zu schliessen, ohne Gas zu geben.

3.4 INBETRIEBESETZUNG BEI WARMEM MOTOR

1. Gleicher Vorgang wie unter 3.3, jedoch ohne Positionen 2, 3 und 6

3.5 VOR FAHRBEGINN vergewissere man sich dass:

1. Der Motor einwandfrei läuft.
2. Der Starterhebel in geschlossener Stellung liegt d.h. nach vorn (Fig.5).

3.2 VERIFICATION A EFFECTUER AVANT LA MISE EN MARCHÉ

1. Plein d'essence
2. Huile moteur, niveau en dessus du repère Mini de la jauge (bouchon non vissé)
3. Pression de gonflage des pneumatiques:
roue avant 1,5 atü
roue arrière 2,4 atü
4. Boîte de vitesses en position "0"
5. Efficacité des freins

3.3 MISE EN MARCHÉ - MOTEUR FROID

1. Ouvrir le robinet à essence (fig.6)
2. Tirer la manette de starter vers l'arrière sur le repère START
3. Actionner le kickstarter 2 à 3 fois
4. Enfoncer la clé de contact
5. Actionner le kickstarter jusqu'à ce que la résistance de compression se manifeste. Relâcher complètement le kickstarter puis actionner avec force, sans ouvrir les gaz.
6. Dès que le moteur tourne, pousser la manette de starter vers l'avant sans donner de gaz.

3.4 MISE EN MARCHÉ - MOTEUR CHAUD

1. Procéder dans le même ordre que sous 3.3, toutefois sans positions 2, 3 et 6

3.5 AVANT LE DEPART, s'assurer que:

1. Le moteur tourne régulièrement
2. La manette de starter soit en position fermée c.à d. vers l'avant (fig.5).

Motorrad / Motocyclette CONDOR A 350

WICHTIG

Ergänzung zu Punkt 3.2.2.

Oelniveau-Kontrolle:

- Maschine auf ebenem Platz auf Ständer stellen (Hinterrad am Boden)
- zur Kontrolle, Messtab nicht einschrauben
- Nachfüllmenge von MIN zu MAX - Marke ca. 1 l

29.6.1978

In Betriebsanleitung und Wartungsvorschrift Seite 11 unten einkleben.

IMPORTANT

Complément concernant point 3.2.2.

Contrôle du niveau d'huile:

- béquiller la motocyclette sur une surface plane (roue arrière au sol)
- lors du contrôle, ne pas visser la jauge
- quantité d'huile entre repères MIN et MAX env. 1 l.

CONDOR SA - COURFAIVRE

A coller au bas de la page 11 du manuel d'utilisation et d'entretien.

3.6 ANFAHREN

1. Kupplung ziehen (auskuppeln)
2. 1. Gang bei langsam laufendem Motor einschalten.
3. Kupplung loslassen (einkuppeln) und gleichzeitig langsam den Gasdrehgriff öffnen.
4. In gleicher Weise in die höheren Gänge schalten. Das Schalten in die verschiedenen Gängen soll immer langsam erfolgen, Schaltpedal mit Gefühl betätigen.

3.7 WAEHREND DER FAHRT

1. Beachte man, dass die vorgeschriebene Maximalgeschwindigkeit in den verschiedenen Gängen nicht überschritten wird. Soll schneller gefahren werden als es im eingeschalteten Gang zulässig ist, so ist der nächsthöhere Gang wie folgt einzuschalten:
 - 1) Auskuppeln und Gasdrehgriff schliessen
 - 2) Nächsthöheren Gang durch langsames Niedertreten des Fusschalthebels einrücken.
 - 3) Progressiv einkuppeln und gleichzeitig Gasdrehgriff langsam öffnen.
2. Die zulässigen Höchstgeschwindigkeiten in den verschiedenen Gängen sind die folgenden:

1. Gang / 1ère vitesse	-	35 Km/h
2. Gang / 2ème vitesse	-	60 Km/h
3. Gang / 3ème vitesse	-	80 Km/h
4. Gang / 4ème vitesse	-	100 Km/h
5. Gang / 5ème vitesse	-	115 Km/h

3.6 DEPART

1. Débrayer
2. Enclencher la 1ère vitesse en laissant tourner le moteur à bas régime.
3. Embrayer en relâchant le levier lentement tout en ouvrant légèrement la poignée des gaz.
4. Passer les vitesses supérieures de la même façon, en prenant soin de presser légèrement sur la pédale de commande.

3.7 PENDANT LA MARCHÉ

1. Veiller à ne pas dépasser les vitesses maximales prescrites dans les différents rapports. Si la vitesse max. autorisée dans le rapport utilisé doit être dépassée, il faut passer le rapport supérieur en procédant comme suit:
 - 1) Débrayer et fermer la poignée des gaz
 - 2) Enclencher le rapport supérieur en pressant légèrement sur la pédale de commande du sélecteur.
 - 3) Embrayer progressivement et ouvrir lentement la poignée des gaz.
2. Les vitesses maximales autorisées dans les différents rapports sont:

Das Ueberschreiten dieser Höchstgeschwindigkeiten kann zu schweren Schäden führen.

- 3.7.3. Die Geschwindigkeit ist durch Öffnen oder Schliessen des Gasdrehgriffes zu regulieren (Siehe Fig.7).

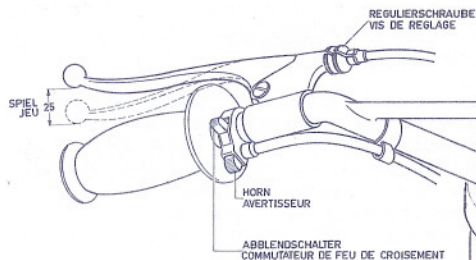

Le dépassement de ces vitesses dans les rapports correspondants peut entraîner de graves défauts au moteur par suite de fonctionnement en surrégime.

- 3.7.3. La vitesse de la machine est à régler au moyen de la poignée des gaz (voir fig.7).

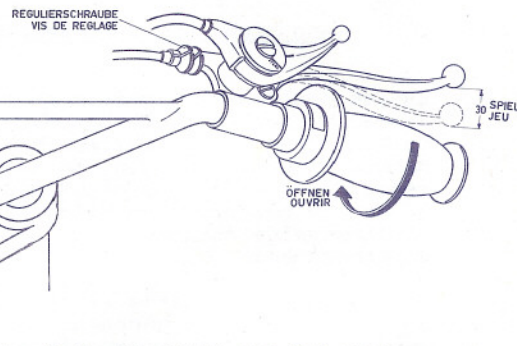

FIG.7

4. Die Kupplung nie schleifen lassen.

Klopft der Motor bei raschem Gasgeben, so ist der Gasdrehgriff soweit zurückzudrehen bis das Klopfen verschwindet. Plötzliches Gasgeben und hohe Geschwindigkeiten, erhöhen den Kraftstoffverbrauch und vermindern die Lebensdauer der Maschine.

Beim Stillstand des Fahrzeuges, in den Leerlauf zurückschalten und Kupplung loslassen um eine frühzeitige Abnutzung zu vermeiden.

Beim Anhalten in Steigungen, vermeide man das Motorrad mit der Kupplung "im Gleichgewicht" zu halten.

4. Il ne faut en aucun cas laisser patiner l'embrayage.

Si le moteur cliquète en accélération rapide, fermer lentement la poignée des gaz jusqu'à ce que le cliquetis disparaisse.

Les accélérations brusques ainsi que les vitesses élevées augmentent la consommation d'essence et diminuent la longévité de la machine.

A l'arrêt, passer au point mort et libérer l'embrayage pour éviter une usure prématurée.

A l'arrêt en côte, éviter de tenir le véhicule "en équilibre" sur l'embrayage.

3.7.5. Das Zurückschalten ist wie folgt vorzunehmen:

- 1) Geschwindigkeit der Maschine reduzieren.
- 2) Auskuppeln
- 3) Nächstkleinere Gang mit Zwischengas durch Heben des Fusschalthebels einrücken.

6. Im 5. Gang nicht unter 65 Km/Std fahren

7. Es ist möglich bergabwärts zu fahren ohne die Bremsen zu benutzen. Sollten dennoch an steilen Stellen die Bremsen benötigt werden, so ist abwechselnd die Vorder- und die Hinterradbremse zu beanspruchen, dies um eine gleichmäßige Abkühlung der Bremstrommel zu erreichen.

8. Soll das Motorrad sehr rasch gebremst oder in Stillstand gebracht werden, verwendet man beide Bremsen gleichzeitig und schliesst zugleich den Gasdrehgriff. Das Blockieren der Räder vermindert deren Bodenhaftung, gibt Anlass zu seitlichem Abrutschen, schlechter Bremswirkung und erhöhtem Reifenverschleiss, und ist deshalb unbedingt zu vermeiden.

9. Zum Anhalten, auskuppeln und bremsen dann Gänge bis in den Leerlauf zurückschalten.
Achtung! Bei längerem Anhalten vermeide man, ständig auf das Hinterradbremspedal zu drücken.

3.7.5. Pour rétrograder les vitesses, procéder comme suit:

- 1) Réduire la vitesse de la machine
- 2) Débrayer
- 3) Enclencher le rapport inférieur en soulevant la pédale de commande du sélecteur et en ouvrant puis refermant la poignée des gaz.

6. En 5ème vitesse, ne pas rouler en dessous de 65 km/h

7. Il est possible de descendre les côtes à une vitesse raisonnable sans utiliser les freins. Par contre, dans les déclivités importantes, nécessitant l'utilisation des freins, il faut solliciter alternativement le frein arrière et le frein avant, ceci pour permettre le refroidissement des tambours.

8. Pour ralentir rapidement ou stopper la motocyclette, les freins avant et arrière sont à actionner ensemble et, en même temps, fermer la poignée des gaz. Le blocage des roues est à éviter, car il diminue l'adhérence au sol, provoque des dérapages et entraîne l'usure rapide des pneumatiques.

9. Pour arrêter le véhicule, il faut débrayer et freiner.
Avant l'arrêt complet de la machine, rétrograder les vitesses jusqu'au point mort (libre) de la boîte de vitesses.
Attention! Lors d'arrêts prolongés il faut éviter d'appuyer continuellement sur la pédale de frein.

3.7.10. Abstellen des Motors erfolgt durch Ausschalten der Zündung (Kontaktschlüssel)

3.7.10. Pour arrêter le moteur, couper l'allumage en soulevant la clé de contact.

3.8. MOTORRAD IM STILLSTAND (Fig.8)

Im Stillstand ist das Motorrad wie folgt auf den Zentralständer zu heben:

1. Man stellt sich links gegen das Motorrad, die linke Hand am Lenker und die rechte am Griff beim Stossdämpfer.
2. Mit dem rechten Fuss drückt man kräftig den Ständer zu Boden und zieht das Motorrad nach hinten.

3.8. MACHINE A L'ARRET (fig.8)

A l'arrêt, la motocyclette est à placer sur la béquille centrale en procédant de la manière suivante:

1. Se placer du côté gauche, face à la machine, la main gauche au guidon et la droite à la poignée se trouvant à la hauteur de l'amortisseur de suspension.
2. Appuyer fortement du pied droit la béquille vers le sol en soulevant la motocyclette et la faisant pivoter vers l'arrière.

FIG. 8

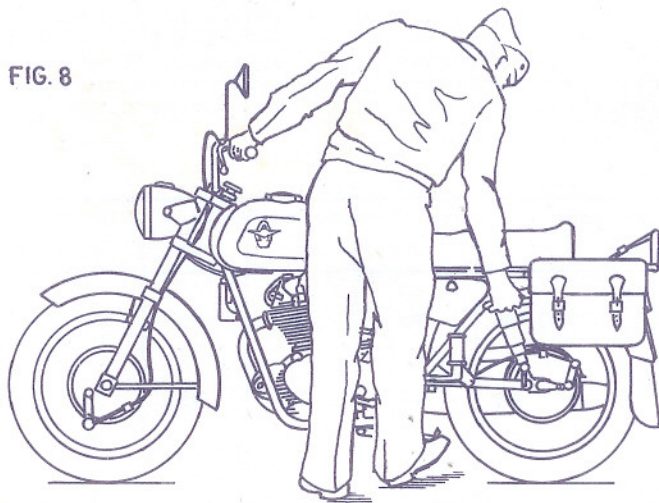

4. EINFABRVORSCHRIFTEN

Unschlaggemäßes Einfahren des Motorrades führt infolge Überbeanspruchung des Motors zu schlechter Leistung, vorzeitiger Schädigung der Maschine, Verkürzung ihrer Lebensdauer und hohem Benzinverbrauch. Das Einfahren bezieht sich nicht nur auf eine schonende Fahrweise, sondern auch auf eine besondere sorgfältige Pflege aller Organe während der ersten 2000 Km.

4.1 FAHRWEISE WAHREND DER EINFABRZEIT

Die nachstehenden Höchstgeschwindigkeiten dürfen weder überschritten, noch konstant gehalten werden. Ein richtiges Einlaufen der einzelnen Teile erfolgt am besten bei wechselnden Drehzahlen und Belastung. Auf Kurvenreichen oder hügeligen Strassen, ist es empfehlenswert, die verschiedenen Gänge auszunützen. Auf ebener Strasse sollen nur kurze Strecken (ca. 1 Km) mit max. zulässigen Geschwindigkeiten gefahren werden, dann den Gasdrehgriff vollkommen schliessen und die Maschine ausrollen lassen.

4. PRESCRIPTIONS DE RODAGE

Les prescriptions ci-après sont à observer scrupuleusement, car un bon rodage de la machine influence grandement la puissance du moteur, sa longévité ainsi que la consommation. On aura soin durant la période de rodage qui porte sur 2000 km de rouler à allure modérée et d'apporter les soins appropriés à tous les organes de la motocyclette.

4.1 CONDUITE DURANT LE PERIODE DE RODAGE

Les vitesses maximales indiquées ci-après ne doivent pas être dépassées ni maintenues de façon constante, le rodage des différents organes s'opérant mieux à des régimes et charges variés. Il est également recommandé de changer souvent de rapport de vitesses sur les parcours sinueux ou montagneux. En plaine ne circuler à la vitesse maximale prescrite que sur de très courtes distances (1 km environ), puis refermer la poignée des gaz en continuant de rouler sur son propre élan.

Kilometerstand Kilométrage			Max. Geschwindigkeit - Vitesse maximale					
			V1	V2	V3	V4	V5	
von de	0	bis à	1000 Km	30	50	70	90	100
von de	1000	bis à	2000 Km	35	55	75	95	105

4.2 WARTUNG WAEHREND DER EINFahrZEIT

1. Nach 700 Km :

1. Motoröl-Wechsel 10W-30
2. Mikrofilterpatrone auswechseln
3. Alle von aussen zugänglichen Schrauben und Muttern überprüfen und wenn nötig mit passendem Werkzeug von Hand nachziehen, jedoch ohne Verwendung von Verlängerungshebeln.
4. Vergaser-Schwimmergehäuse entleeren und reinigen.
5. Kette sorgfältig schmieren (Siehe Punkt 4.5.1)

2. Nach 2000 Km

1. Motoröl-Wechsel 10W-30
2. Reinigen des Filters im Motor.
3. Kette sorgfältig schmieren (siehe 4.5.1)
4. Oelen von Unterbrecherfilz, Kabel und Hebeln.
5. Schrauben des Vergasers und der Auspuffanlage nachziehen.
6. Vergaser und Luftfilter reinigen.
7. Leerlauf einstellen.
8. Batterie kontrollieren, eventuel destilliertes Wasser nachfüllen oder laden.
9. Elektrische Anschlüsse und Verbindungen fetten.
10. Kerze reinigen und Elektrodenabstand kontrollieren.
11. Unterbrecherkontakte reinigen und Abstand kontrollieren.

4.2 SOINS PARTICULIERS DURANT LA PERIODE DE RODAGE

1. Après 700 km de marche

1. Vidanger le moteur, huile 10W-30
2. Remplacer la cartouche du filtre à huile.
3. Contrôler tous les boulons et écrous accessibles de l'extérieur et les resserrer si nécessaire au moyen des outils appropriés, sans utiliser de rallonge.
4. Vidanger la cuve du flotteur de carburateur.
5. Graisser soigneusement la chaîne (voir point 4.5.1)

2. Après 2000 km de marche

1. Vidanger le moteur, huile 10W-30
2. Nettoyer le filtre à huile du moteur.
3. Graisser soigneusement la chaîne (voir sous 4.5.1)
4. Huiler le feutre de rupteur, les câbles, ainsi que les leviers de commande.
5. Resserrer les vis et écrous de fixation du carburateur et de la conduite d'échappement.
6. Nettoyer le carburateur et le filtre à air.
7. Régler le ralenti.
8. Contrôler la charge de batterie, éventuellement ajouter de l'eau distillée ou charger.
9. Graisser les connexions des fils électriques.
10. Nettoyer la bougie d'allumage et contrôler l'écartement des électrodes.
11. Nettoyer les vis platinées et contrôler leur écartement.

- 4.2.2.12. Sämtliche zugänglichen Schrauben und Muttern nachziehen.
13. Reifendruck kontrollieren (Siehe Punkt 7.5.8)
 14. Probefahrt zur Ueberprüfung der Bremsen, der Kupplung, der Zündung, der elektr. Anlage und der Scheinwerfereinstellung.

4.3 WICHTIG

FAHRSCHULE ODER GELAENDEFAHRTEN VON LAENGERER DAUER IN DEN KLEINEN GAENGEN SIND DEM MOTOR SCHAEDLICH.

- 4.4 Während der Einfahrzeit sind Bergfahrten zu vermeiden. Viel Gas bei niedriger Drehzahl ist für den Motor besonders schädlich, deshalb frühzeitig in den nächstkleineren Gang zurückschalten. Laufenlassen des Motors bei stillstehendem Fahrzeug ist ebenfalls zu vermeiden.

- 4.2.2.12. Resserrer tous les boulons et écrous accessibles.
13. Contrôler la pression de gonflage des pneumatiques (voir point 7.5.8)
 14. Effectuer un parcours d'essai pour contrôler l'efficacité des freins, de l'embrayage, de l'allumage et de l'éclairage.

4.3 IMPORTANT

LE FAIT DE ROULER LONGTEMPS DANS LES VITESSES INFÉRIEURES OU D'EFFECTUER DE L'ÉCOLE DE CONDUITE DE LONGUE DURÉE DANS LE TERRAIN EST NUISIBLE POUR LE MOTEUR.

- 4.4 Durant la période de rodage, éviter les parcours forcés de montagne, l'excès de gaz à bas régime (passer dès que possible dans un rapport de vitesse inférieur) ainsi que le fonctionnement du moteur à vide, c'est-à-dire machine arrêtée.

4.5 Schmierung

1. Die Antriebskette ist alle 500 Km zu reinigen und mit einem Pinsel mit Graffitfett NSA 9150-335-4849 zu schmieren.
Kettenabmessung: 5/8" x 3/8" ASA 50
102 Rollen = ca. 161 cm Länge.
2. Unten aufgeführten Organe sind einmal im Jahr zu schmieren.
 1. Radnaben
 2. Tachometerantrieb
 3. Bremspedalachse
 4. Zentralständerachse
 5. Alle blanken Teile sind von Zeit zu Zeit einzufetten.

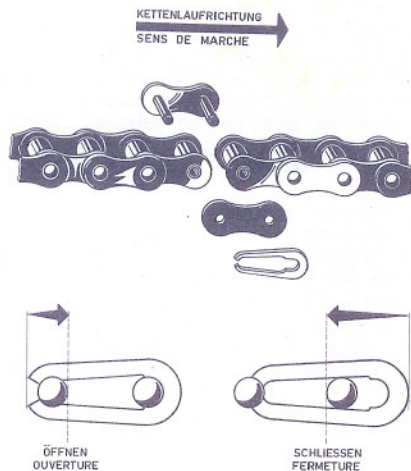

4.5 Graissage

1. La chaîne d'entraînement est à nettoyer et à graisser avec un pinceau tous les 500 km avec de la graisse graphitée NSA 9150-335-4849.
Dimensions de la chaîne: 5/8"x3/8" ASA 50
102 rouleaux = env. 161 cm de longueur.
2. Les organes ci-après sont à graisser une fois par année.
 1. Moyeux de roues
 2. Renvoi de compteur
 3. Axe de pédale de frein
 4. Axe du support central
 5. Toutes les pièces blanches sont à entretenir.

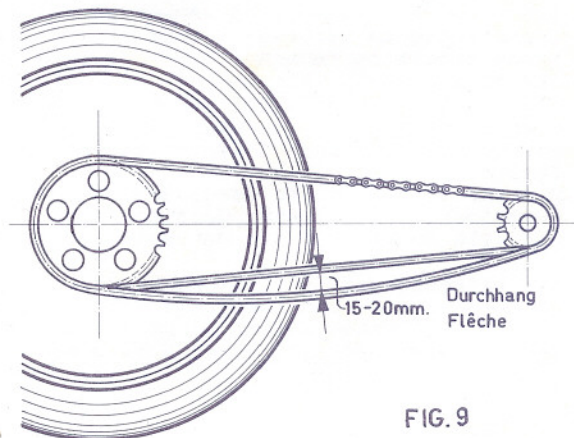

4.6 Reinigung

Das Abspritzen des Motorrades mit dem Wasserstrahl ist für das störungsfreie Arbeiten des Motors und seiner Aggregate schädlich und deshalb zu unterlassen. Die übrigen Teile, wie Leichtmetallgehäuse, Benzintank, Schutzbleche, Felgen usw. sind mit Schwamm und Wasser abzuwaschen und abzutrocknen.

4.6 Nettoyage

Le lavage de la motocyclette au jet d'eau, nuisible au moteur et aux différents accessoires, est à éviter. Les autres parties telles que carter en aluminium, réservoir à essence, garde-boue, jantes etc. sont à nettoyer à l'eau avec une éponge et sécher.

4.7 Batteriepfege

1. Die Batterie ist derart an der Maschine befestigt, dass sie von Schmutz und Erschütterungen geschützt ist.
2. Die Kabelanschlüsse sind sauber zu halten und richtig zu verbinden. Befestigung des Massenkabels am Rahmen (gelber Bananenstecker) ist von Zeit zu Zeit zu kontrollieren. Die Batterie ist sauber und trocken zu halten. Säure unter dem Deckel ist mit einem feuchtem Lappen zu entfernen. Um eine Auflösung der Vergussmasse zu vermeiden, beachte man, dass kein Öl und kein Benzin auf die Batterie gelangt.
3. Der Säurespiegel ist jede Woche zu kontrollieren und wenn nötig die Batterie mit destilliertem Wasser nachzufüllen. Der Säurespiegel soll immer 5 mm über den Platten liegen.

4.7 Entretien de la batterie

1. La batterie est fixée à la motocyclette de façon à être protégée des projections et des vibrations.
2. Les connexions doivent être propres et reliées correctement. Contrôler de temps en temps la fixation du câble de masse (fiche banane jaune). La batterie doit toujours être propre et sèche, l'électrolyte pouvant se trouver sous le couvercle est à enlever avec un chiffon humide. Afin d'éviter une dissolution du bitume, veiller que ni de l'huile ni de la benzine se répandent sur la partie supérieure de la batterie.
3. Contrôler le niveau de l'électrolyte chaque semaine. Celui-ci doit dépasser les plaques de 5 mm

4.7.4. Die Dichte der Säure muss 30° Bé betragen. Die Batterie ist entladen, wenn die Dichte auf 18° Bé sinkt. Eine entladene Batterie ist sofort aufladen zu lassen. Diese Ladung erfolgt mit einem Ladenstrom von 0,8 A. Die Batterie ist geladen wenn alle Zellen Gas entwickeln und die Dichte der Säure 30° Bé beträgt. Steigt die Dichte über 30° Bé, so ist etwa Säure abzuziehen und durch ein entsprechendes Quantum destilliertes Wasser zu ersetzen. Wenn zu wenig Säure vorhanden ist, so ist solche, gleicher Konzentration nachzufüllen. Der Diodenregler ist zu überprüfen, wenn ein zu grosser Wasserverbrauch oder eine anormale Erwärmung festgestellt wird. Eine ungenügende Ladung hat eine Verminderung der Säuredichte zur Folge.

5. Wird das Motorrad längere Zeit ausser Betrieb gesetzt, so ist die Batterie alle 6 Wochen zu kontrollieren, eventuell zu laden.
6. Im Winter darf man mit eingeschaltetem Licht im 5. Gang nicht unter 80 Km/Std fahren, um das Entladen der Batterie zu vermeiden.

4.8 VORSICHT

Eine zu schwach geladene Batterie gefriert bei tiefer Temperatur.

4.7.4. La densité de l'électrolyte doit être de 30° Bé. La batterie est déchargée si la densité n'est plus que de 18° Bé. Si la batterie est déchargée, il faut immédiatement la faire recharger. La charge s'opère avec un courant de 0,8 A. La batterie est chargée lorsqu'un bouillonnement de l'électrolyte est constaté pour chacune des cellules et que la densité 30° Bé est atteinte. Il faut retirer un peu d'électrolyte si la densité excède cette valeur et compléter par une quantité équivalente d'eau distillée. L'électrolyte manquant est à remplacer par de l'acide de même concentration. Une trop grande consommation d'eau ou un échauffement anormal de la batterie peuvent résulter d'une surcharge provenant du circuit de charge (régulateur) Une charge insuffisante provoque une diminution de la densité.

5. Si la motocyclette reste hors service durant un certain temps, il faut contrôler et éventuellement recharger la batterie toutes les 6 semaines.
6. En hiver, ne jamais rouler de nuit en dessous de 80 km/h en 5ème vitesse, ceci afin d'éviter la décharge de la batterie.

4.8 IMPORTANT

Une batterie trop peu chargée gèle par grand froid.

5. UNTERHALT UND EINSTELLARBEITEN

5.1 Betriebsstoff

1. Inhalt des Benzintanks
inkl. 3 Lt. Reserve 14 Lt.
- Öl in: Motor-Getriebelock 2 Lt.
- Teleskopgabel pro Holm 0,22 Lt.

2. Schmierung
(nach der Einfahrzeit)

5. ENTRETIEN ET REGLAGE

5.1 Carburant et lubrifiant

1. Contenance du réservoir
à essence y compris 3 l
de réserve 14 l
- Huile: Carter moteur-
boîte de vitesses 2 l
- fourche télescopique
par fourreau 0,22 l

2. Lubrification
(Après la période de rodage)

Organ Organe	Nach je Tous les	Sommer - Winter Été - Hiver	ALN-NSA
Motor-Getriebelock Groupe moteur-boîte	10000 Km	10W-30	9150-335-3182
Teleskopgabel Fourche télescopique	alle 3 Jahre	Automaten Getriebeöl	9150-335-3481
Antriebskette Chaîne d'entraînement	500 Km	Grafitfett Graisse graphitée	9150-335-4849
Die Oelfilterpatrone ist alle 10'000 Km bzw alle 3 Jahre auszuwechseln La cartouche du filtre à huile est à changer tous les 10'000 km ou tous les 3 ans			

Winterbetrieb, siehe MWD Vorschriften

Utilisation par temps très froid, voir prescription du Service-auto

5.2 EINSTELLARBEITEN

1. Bereitschaftskontrolle

1. Kupplungs-Leerspiel am Hebel ca. 25 mm
2. Handbremse-Leerspiel am Hebel ca. 30 mm
3. Fussbremse-Leerspiel am Pedal ca. 40 - 50 mm.

2. Kupplung

Weist der Kupplungshebel ein grösseres Spiel auf als die vorgeschriebenen 25 mm, so ist dies an der Regulierschraube am Lenker neu einzustellen (Fig.7). Besteht keine Möglichkeit mehr auf diese Weise das Spiel zu beheben, so ist das Kabel mittels Regulierschraube beim Kupplungshebel unten am Getriebegehäuse zu spannen.

3. Vorderrad-Bremse

Weist der Handbremshebel ein grösseres Spiel auf als die vorgeschriebenen 30 mm, so ist dies an der Regulierschraube am Lenker einzustellen (Fig.7). Besteht keine Möglichkeit mehr, auf diese Weise das Spiel zu beheben, so ist das Kabel mittels Regulierschraube am Bremsdeckel zu spannen (Fig.7).

4. Hinterrad-Bremse

Weist das Bremspedal ein grösseres Spiel auf als die vorgeschriebenen 50 mm, so ist dieses mittels Regulierschraube am Bremsdeckel zu beheben (Fig.14).

5.2 TRAVAUX DE REGLAGE

1. Contrôle de marche

1. Jeu au levier d'embrayage env. 25 mm
2. Jeu au levier de frein avant env. 30 mm
3. Jeu à la pédale de frein arrière 40 - 50 mm.

2. Réglage de l'embrayage

Si le jeu au levier d'embrayage est plus important que les 25 mm prescrits, il faut procéder à un réglage au moyen de la vis moletée se trouvant sur la branche gauche du guidon (fig.7). S'il n'existe plus de possibilité de réglage au guidon, il faudra retendre le câble au moyen de la vis de réglage se trouvant sur le carter moteur, à proximité du levier de débrayage.

3. Réglage du frein avant

Si le jeu au levier de frein avant est plus important que les 30 mm prescrits, il faut procéder à un réglage au moyen de la vis moletée se trouvant sur la branche droite du guidon (fig.7). S'il n'existe plus de possibilité de réglage au guidon, il faudra retendre le câble au moyen de la vis de réglage se trouvant sur le couvercle de frein (fig.7).

4. Réglage du frein arrière

Si le jeu à la pédale de frein arrière est plus important que les 50 mm prescrits, il faut procéder au rattrapage du jeu au moyen de la vis de réglage se trouvant sur le couvercle de frein (fig.14).

Bemerkung

Wegen starker Abnutzung der Bremsbeläge muss eventuel der Bremsnockenhebel versetzt werden. Aus diesem Grunde ist dieser Hebel mit einer Kerbverzahnung versehen, die eine Hebelstellungskorrektur ermöglicht.

5.2.5. Ventilspiel

Nimmt das Geräusch der Ventilsteuerung zu, so ist das Ventilspiel wie folgt zu kontrollieren:

1. Ventildeckel abnehmen
2. Zündkerze wegschrauben
3. Kolben in OT Stellung bringen und kontrollieren dass beide Ventile geschlossen sind. Dies geschieht durch drehen am Kickstarter mit eingeschaltetem 5. Gang.
4. Ventilspiel mit der Fühlerlehre kontrollieren und wenn nötig an die Regulierschraube der Kiphebeln zwischen 0,05 und 0,1 mm einstellen. Die Kontrolle und das Einstellen des Ventilspieles dürfen nur bei kalttem Motor vorgenommen werden.

5. Das Wiedermontieren der Teile erfolgt im umgekehrter Reihenfolge der oben erwähnten Operationen.

Remarque

Par suite de très forte usure des garnitures de frein, le déplacement du levier de clé de frein peut s'avérer nécessaire. A cet effet, ce dernier est monté sur cannelures.

5.2.5. Réglage du jeu des soupapes

Si la distribution devient bruyante, il faut contrôler le jeu des soupapes en procédant comme suit:

1. Enlever les couvercles de culasse
2. Dévisser la bougie
3. Amener le piston au PMH, soupapes fermées. Cette opération s'effectue au moyen du kickstarter, 5ème vitesse engagée.

4. Contrôler le jeu aux tiges de soupapes, au moyen de la jauge et si nécessaire procéder au réglage correct en opérant sur les boulons et écrous de réglage des culbuteurs. Le jeu correct est compris entre 0,05 et 0,1 mm. Le contrôle ainsi que le réglage du jeu ne doivent être effectués que sur moteur absolument froid.
5. Le remontage des différents accessoires s'effectue dans l'ordre inverse des opérations ci-dessus.

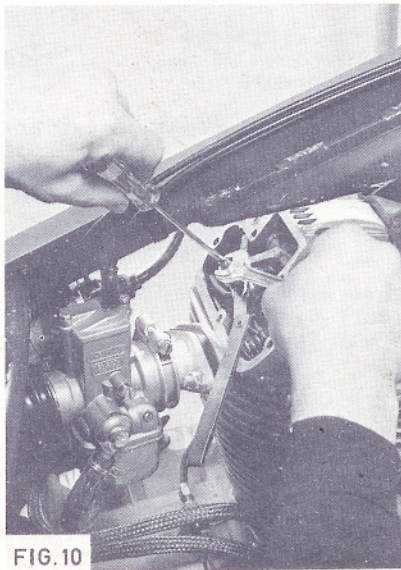

FIG.10

5.2.6. Vergaser (Fig.11)

1. Dreht der Motor bei geschlossenem Gasdrehgriff im Leerlauf zu schnell oder zu langsam, so ist eine neue Einstellung am Vergaser wie folgt vorzunehmen: Die Gasschieberanschlag-Schraube "1" langsam und mit Gefühl lösen bis der Motor mit der richtigen Drehzahl läuft. Beginnt nach dieser Einstellung der Motor zu stocken, so wird die Gemischdosierung durch ein- oder herausschrauben der Leerlauf-Regulierschraube "2" verändert bis der Motor einwandfrei läuft.

5.2.6. Carburateur (fig. 11)

1. Si le moteur tourne trop rapidement ou trop lentement au ralenti (poignée tournante complètement fermée) il faut procéder à un réglage du carburateur en procédant comme suit: Dévisser lentement la vis d'arrêt du boisseau "1" jusqu'à ce que le moteur tourne à son régime correct. Si après ce réglage, le moteur commence à tousser, il faut corriger la richesse du mélange en vissant ou dévissant la vis de réglage du ralenti "2" jusqu'à ce que le moteur tourne rond.

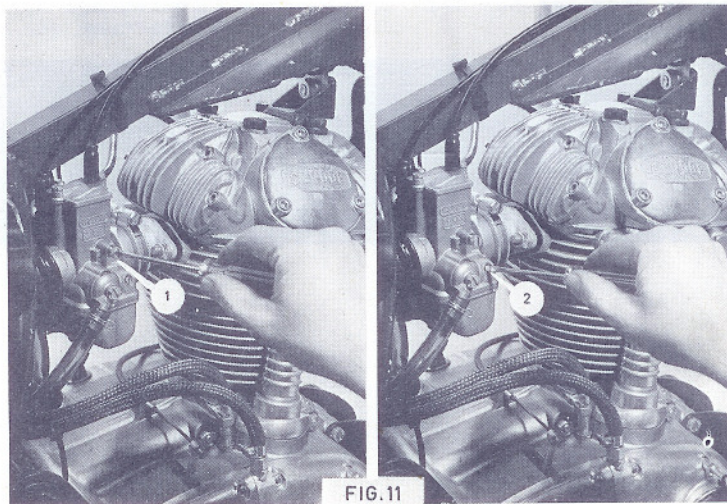

- 5.2.6.2. Läuft der Motor im Leerlauf unregelmässig, so ist die Gemischdosierung durch ein- oder herausschrauben der Leerlauf-Regulierschraube "2" zu verändern bis der Motor regelmässig arbeitet.
3. Kann trotz oben erwähnter Einstellarbeiten am Vergaser kein einwandfreier Leerlauf eingestellt werden, so ist die Ursache anderwo am Motor oder an der Zündung zu suchen.
In diesem Fall sind Zündkerze, Unterbrecher, Ventilspiel zu prüfen und Ventilsitze sowie Ansaugleitung auf Dichtigkeit zu kontrollieren.

Bemerkungen:

Einstellungen am Vergaser nur bei warmem Motor vornehmen

- 5.2.6.2. Si la marche du moteur est irrégulière au ralenti, il faut corriger la richesse du mélange en vissant ou dévissant la vis de réglage du ralenti "2" jusqu'à ce que le moteur tourne rond.

3. Si après avoir procédé aux travaux de réglage ci-dessus, il est impossible d'obtenir un ralenti acceptable, la cause est à rechercher soit au moteur, soit à l'allumage.
Dans ce cas, on contrôlera soigneusement les bougies, les vis platinées, le jeu aux soupapes, l'étanchéité de celles-ci et celle de la tubulure d'admission.

Remarques:

Le réglage du carburateur n'est à effectuer que sur moteur chaud.

5.2.7. Zündung

Grundeinstellung: +5° bis 8°
Unterbrecherkontakt-Abstand: 0,3-0,4 mm
Kerzenelektrodenabstand: 0,7 mm
(mit entstörrtem Kerzenstecker)

5.2.7. Allumage

Mise au point de l'avance: 5° à 8°
Ecartement des vis platinées: 0,3 à 0,4 mm
Bougie - écartement des électrodes: 0,7 mm
(avec fiche de bougie déparasitée)

5.2.8. Scheinwerfer

Die Einstellung des Scheinwerfers ist regelmässig folgendermassen zu prüfen: An einer Hellfarbigen Wand wird in der Höhe der Lichtaustrittsmitte des Scheinwerfers ein Kreuz angezeichnet. Diese Höhe ist im Bild Fig.12 mit "H" bezeichnet und beträgt bei dem vollbelastete Armee-Motorrad A 350, 900 mm. Die Maschine steht zur Kontrolle 6 Meter von der Wand entfernt, auf den Rädern und mit 2 Personen vollbeladen.

Einstellen des Abblendlichtes (Fig.12)

Die obere Grenze der hell bestrahlenden Wandflächen (X-X Achse) muss sich 90 mm unter der Kreuzhöhe befinden.

5.2.8. Réglage du phare

Le réglage de l'éclairage est à contrôler régulièrement en procédant de la manière suivante:

Sur une paroi verticale et claire, marquer d'une croix la hauteur du centre du phare. Cette position est désignée dans la fig.12 par la lettre "H" et se trouve à 900 mm du sol pour la motocyclette A 350.

Le contrôle s'effectue à 6 m de la paroi, machine sur roues et chargée de deux personnes.

Réglage du feu de croisement (fig.12)

La limite supérieure de la zone éclairée (axe X-X) doit se trouver 90 mm en dessous de la croix repère.

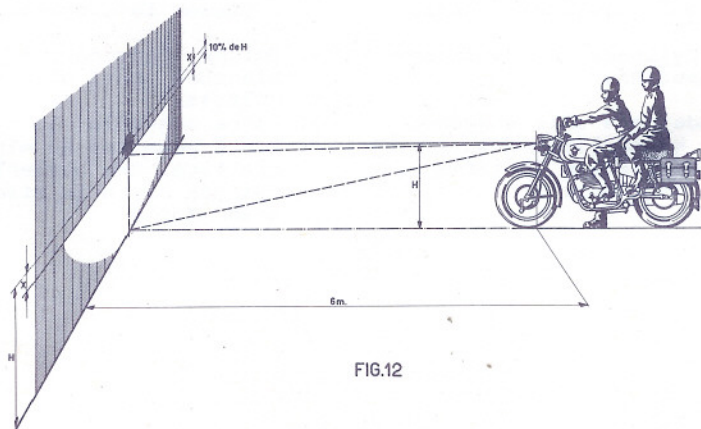

FIG.12

6. AUSSERBETRIEBSSETZUNG

- 6.1 Das Motorrad ist in einem kühlen, trockenen und dunklen Raum unterzubringen, nie aber in einem Stall, einer Waschküche usw.
- 6.2 Sonnenbestrahlung und Wärme schaden den Reifen und verringern deren Lebensdauer. Sie sind deshalb gegen direkte Bestrahlung abzuschirmen.
- 6.3 Die Auspuffgase sind giftig. Den Motor nie in einem geschlossenen Raume laufen lassen.
- 6.4 Soll das Motorrad längere Zeit ausser Betrieb gesetzt werden, so sind folgende Massnahmen zu treffen:
 1. Vergaserschwimmergehäuse entleeren
 2. Motorenölwechsel nach Vorschrift vornehmen
 3. Zündkerze herausrauben und 5 ccm Motorenöl HD SAE 10 in den Zylinderkopf einspritzen und Motor mit Hilfe des Kickstarters ca. 10 Mal (ohne Kontakt) in Bewegung setzen, dann die Kerze wieder einschrauben.
 4. Blanke Teile, sowie Zylinder und Zylinderkopf sind leicht einzuölen.
 5. Die Batterie ist mindestens alle 6 Wochen durch einen Fachmann kontrollieren zu lassen. Ungenügend aufgeladene Batterie wird durch den Frost zerstört.

6. MISE EN GARAGE

- 6.1 La motocyclette est à garer dans un local frais, sec et sombre, mais jamais dans une écurie, buanderie etc.
- 6.2 Les rayons de soleil et la chaleur détériorent les pneumatiques et diminuent leur longévité. Il faut donc protéger ces derniers contre toutes les radiations directes.
- 6.3 Les gaz d'échappement sont toxiques, donc ne jamais laisser tourner le moteur dans un local fermé.
- 6.4 Si la motocyclette n'est pas utilisée durant un certain temps il faut:
 1. Vider la cuve du carburateur
 2. Vidanger le moteur et refaire le plein avec de l'huile fraîche
 3. Dévisser la bougie et injecter 5 cm³ d'huile moteur HD SAE 10 par l'orifice, puis faire tourner le moteur env. 10 fois au kickstarter, sans allumage et revisser la bougie.
 4. Huiler légèrement toutes les parties blanches ainsi que le cylindre et la culasse.
 5. Faire contrôler la batterie toutes les 6 semaines au minimum par un spécialiste. Une batterie insuffisamment chargée court le risque de geler par grand froid.

7. ALLGEMEINE ARBEITEN

7.1 BORDWERKZEUGE

- 1 Werkzeugetui enthaltend:
- 1 Doppel Gabelschlüssel 10 - 11 mm
 - 1 Doppel Gabelschlüssel 13 - 15 mm
 - 1 Doppel Gabelschlüssel 14 - 17 mm
 - 1 Doppel Gabelschlüssel 19 - 22 mm
 - 1 Sechskant-Stiftschlüssel SW 5 mm
 - 1 Sechskant-Stiftschlüssel SW 6 mm
 - 1 Sechskant-Stiftschlüssel SW 8 mm
 - 1 Universalzange
 - 1 Rollgabenschlüssel
 - 1 Schraubenzieher
 - 1 Kerzenschlüssel SW 21 mm
 - 1 Pneuhebel
 - 1 Ringschlüssel (als Pneuhebel kombiniert) SW 30 mm
 - 1 Spez. Schlüssel zu Stossdämpfer
 - 1 Dorn \varnothing 7 x 150 mm
 - 1 Rolle Eisendraht
 - 1 Radbürste
 - 1 Schwamm
 - 1 Pneuflickzeug kompl. mit Ventileinsatz, Ventilhütchen und Kabel-Klemmnippel.
 - 1 Luftpumpe

7. TRAVAUX COURANTS

7.1 OUTILLAGE DE BORD

- 1 Trousse en toile contenant:
- 1 clé à fourche double 10 - 11 mm
 - 1 clé à fourche double 13 - 15 mm
 - 1 clé à fourche double 14 - 17 mm
 - 1 clé à fourche double 19 - 22 mm
 - 1 clé mâle 6 pans OC 5 mm
 - 1 clé mâle 6 pans OC 6 mm
 - 1 clé mâle 6 pans OC 8 mm
 - 1 pince universelle
 - 1 clé à molette
 - 1 tournevis
 - 1 clé de bougie OC 21 mm
 - 1 levier démonte-pneu
 - 1 clé fermée, (combinée avec levier démonte-pneu) OC 30 mm
 - 1 clé spéciale pour amortisseur
 - 1 broche \varnothing 7 x 150 mm
 - 1 rouleau de fil de fer
 - 1 brosse à roue
 - 1 éponge
 - 1 nécessaire de réparation compl. avec obus de valve, chapeau de valve et arrêt de câble.
 - 1 pompe à air

7.2 RESERVETEILE UND GLUEHLAMPEN

1 Kettenschloss	
1 Doppeltes Kröpfglied	
1 Zündkerze	
1 Vergaser-Hauptdüse Grösse 105	
1 Vergaser-Hauptdüse Grösse 115	
1 Ersatz-Kontaktschlüssel	
1 Ersatz-Schlüssel zu Schloss	
1 Schlüsselring	
1 Doppelfadenglühlampe	6 V 35/35 W
1 Glühlampe	6 V 35 W
1 Glühlampe	6 V 2,4 (3) W
1 Soffitenlampe	6 V 18 W
1 Soffitenlampe	6 V 10 W

7.2 PIECES DE RESERVE ET AMPOULES

1 maillon de fermeture pour chaîne	
1 maillon double coudé pour chaîne	
1 bougie d'allumage	
1 gicleur de carburateur grandeur 105	
1 gicleur de carburateur grandeur 115	
1 clé de contact plate	
1 clé de cadenas	
1 porte-clés	
1 ampoule Bilux	6 V 35/35 W
1 ampoule	6 V 35 W
1 ampoule	6 V 2,4 (3) W
1 ampoule Soffite	6 V 18 W
1 ampoule Soffite	6 V 10 W

7.3 Aus- und Eibau des Vorderrades (Fig.13)

1. Bremskabel vom Bremsnockenhebel Drehbolzen "a" herausnehmen und dann samt Regulierschraube "b" vom Bremsdeckel seitlich entfernen.
2. Tachometersaite "c" am rechten Nabenschild wegschrauben.
3. Achsmutter "d" wegschrauben (SW 22 mm)
4. Klemmschraube "e" am rechten Gabelende um 3 Umgänge lösen (SW 14 mm)

5. Rad senkrecht halten und mit Hand Steckachse mittels Dorn oder Schraubenzieher herausstossen.

6. Gabel von vorn gesehen nach rechts schwenken und das Rad seitwärts herausnehmen.

Wichtig

In allen anderen Fällen verstehen sich in dieser Betriebsanleitung die Bezeichnungen "links" und "rechts" mit Motorrad von hinten gesehen.

7.3 Démontage et montage de la roue avant (fig.13)

1. Décrocher le câble de frein avant de la rotule "a" du levier inférieur puis le sortir latéralement avec la vis de réglage "b", hors du bossage de couvercle.
2. Dévisser le câble d'entraînement du compteur "c" sur le couvercle côté droit.
3. Dévisser l'écrou d'axe de roue avant "d" (OC 22 mm)
4. Dévisser de 3 tours le boulon de serrage "e" se trouvant sur le bout de fourche côté droit (OC 14 mm)

5. Maintenir la roue en position verticale sortir l'axe de roue en se servant d'une broche ou d'un tournevis.

6. Incliner la fourche vers la droite (vu de l'avant) et sortir la roue latéralement.

Important

Dans tous les autres cas figurant dans le livret d'entretien, les désignations "gauche" et "droite" s'entendent pour motocyclette vue de l'arrière.

7.3.7. Der Einbau des Vorderrades erfolgt in umgekehrter Reihenfolge der oben aufgeführten Operationen.

Beim Einbau ist speziell darauf zu achten, dass der Bremsdeckel-Ankerbolzen richtig in die Führung des linken Gabelbeines eingeführt ist. Steckachse ist mit Gefühl und ohne Schläge zu montieren.

Vor dem Festziehen der Klemmschraube "e" am rechten Gabelende ist die Teleskopgabel mehrmals durchzufedern. Vor dem Festziehen der Steckachsmutter "d" Tachometersaite montieren und rechte Nabenschild derart drehen dass Km-Zählerantrieb waagrecht liegt.

7.3.7. Le montage de la roue s'effectue dans l'ordre inverse des opérations ci-dessus. On veillera spécialement à ce que le tourillon d'ancrage du couvercle de frein soit bien engagé dans la glissière de la fourche.

L'axe de roue est à nettoyer et à graisser légèrement avant le remontage. L'engagement de l'axe se fera sans frapper ni forcer.

Avant de serrer la vis de blocage "e" sur le bout de fourche côté droit, il faut comprimer plusieurs fois la fourche. Avant de serrer définitivement l'écrou "d", remonter le câble d'entraînement du compteur et positionner le couvercle côté droit de manière que le bossage du renvoi de compteur se trouve en position horizontale.

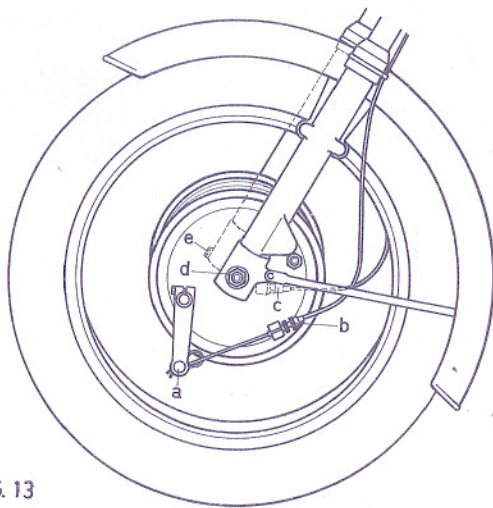

FIG. 13

7.4 Aus- und Einbau des Hinterrades (Fig.14)

1. Motorrad auf Zentralständer aufbocken und linke Packtasche entfernen.
2. HR-Bremskabel vom Bremsnockenhebel-Drehbolzen "a" herausnehmen und dann, samt Regulierschraube "b" vom Bremsdeckel seitlich entfernen.
3. Steckachsmutter "d" auf der rechten Seite wegschrauben (SW 22 mm)
4. Rad mit Linker Hand senkrecht halten und Steckachse mittels Dorn oder Schraubenzieher mit der rechten Hand herausnehmen.
5. Linker Kettenspanner mit Ankerplatte nach hinten entfernen.
6. Steckachse wieder einschieben und Rad mit beiden Händen nach links verschieben.
7. Steckachse herausziehen.
8. Maschine leicht nach rechts neigen und Hinterrad nach unten ausbauen.

7.4 Démontage et montage de la roue arrière (fig.14)

1. Placer la motocyclette sur la béquille centrale et enlever la sacoche en cuir côté gauche.
2. Décrocher le câble de frein arrière de la rotule "a" du levier inférieur, puis le sortir latéralement avec la vis de réglage "b" hors du bossage du couvercle.
3. Dévisser l'écrou d'axe de roue arrière "d" sur le côté droit (OC 22 mm)
4. De la main gauche maintenir la roue en position verticale et de la droite sortir l'axe de roue en utilisant une broche ou un tournevis.
5. Dégager l'entretoise côté gauche avec le tendeur de chaîne vers l'arrière.
6. Engager à nouveau l'axe de roue et des deux mains, tirer la roue sur le côté gauche.
7. Sortir l'axe de roue.
8. Incliner légèrement la motocyclette vers la droite et sortir la roue par le bas.

7.4.9. Der Einbau des Hinterrades erfolgt in umgekehrter Reihenfolge der oben aufgeführten Operationen.

Beim Einbau ist speziell darauf zu achten, dass der Bremsdeckel-Ankerbolzen richtig in der Führung sitzt. Steckachse vor Montage reinigen und leicht einfetten. Solche ist mit Gefühl und ohne Schläge zu montieren.

7.4.9. Le montage de la roue arrière s'effectue dans l'ordre inverse des opérations ci-dessus.

On veillera spécialement à ce que le tourillon d'ancrage du couvercle de frein soit bien engagé dans la glissière de l'entretoise.

L'axe de roue est à nettoyer et à graisser légèrement avant le remontage. L'engagement de l'axe se fera sans forcer ni frapper.

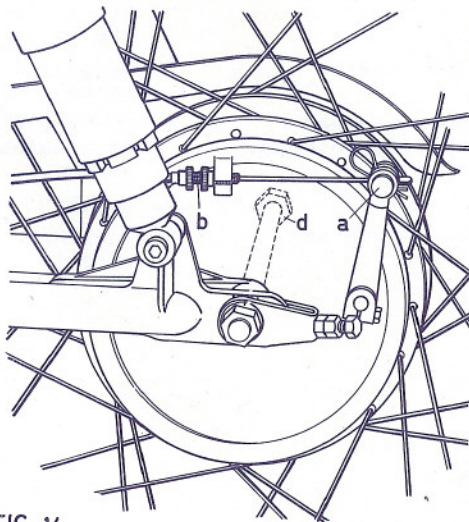

FIG. 14

7.5 Reifenreparaturen

Ein Reifendefekt wird wie folgt behoben:

1. Das lose Rad auf den Boden legen, darunter ein sauberer Lappen unterlegen damit keine Unreinigkeiten in die Radnabe eindringen.
2. Luft ablassen, dann auf der dem Schlauchventil gegenüberliegenden Seite des Rades der Drahtwulst des Reifens mit dem Fuss in das Tiefbett der Felge hinunterdrücken. Gleichzeitig werden beidseitig des Schlauchventils je ca. 10 cm vom Ventil weg, die beiden Pneuhebel angesetzt und durch kräftiges Abwärtsdrücken, der Wulst von der Felge herausgehoben.
3. Diese Arbeit wird wiederholt, in dem man sich von dem Schlauchventil immer mehr entfernt, bis einseitig der ganze Reifen aus der Felge herausgehoben ist.
4. Der Luftschlauch ist alsdann herauszunehmen. Derselbe wird dann mittels dem zu Bordwerkzeug gehörenden Flickzeug repariert.
5. Der Wiedereinbau des Luftschlauches erfolgt in der umgekehrten Reihenfolge der vorerwähnten Operationen.
6. Sich überzeugen, dass die Innenseite des Reifens und die Felge sehr sauber sind.

7.5 Réparation des pneumatiques

La réparation d'une chambre à air s'effectue de la manière suivante:

1. Poser la roue sur le sol, en ayant soin de placer un chiffon sous le moyeu afin de le protéger contre la saleté qui pourrait s'y infiltrer.
2. Dégonfler la chambre à air et presser fortement avec le pied le pneu dans le creux de la jante vis-à-vis de la valve de gonflage. En même temps, introduire deux leviers démonte-pneu entre le pneumatique et la jante, à 10 cm environ de chaque côté de la valve et appuyer fortement mais avec soin pour faire sortir le pneu.
3. Répéter l'opération en s'éloignant de la valve jusqu'à ce que le pneu sorte complètement d'un côté de la jante.
4. Sortir la chambre à air et réparer à l'aide du nécessaire de réparation se trouvant dans l'outillage de bord.
5. Le remontage de la chambre à air et du pneumatique s'effectue dans l'ordre inverse des opérations décrites ci-dessus.
6. S'assurer que l'intérieur du pneu et la jante soient très propres.

7.5.7. Zum Einlegen des Schlauches wird derselbe leicht aufgepumpt. Es ist besonders zu achten, dass der Luftschlauch nicht verletzt oder eingeklemmt wird, und dass das Schlauchventil senkrecht zur Felge und zentrisch zur Radnabe steht.

8. Um eine Verletzung der Felge zu vermeiden, sind die Pneuheber mit Sorgfalt zu verwenden.

7.5.7. Gonfler légèrement la chambre à air avant de la remonter. Durant le montage, veiller à ne pas blesser ni coincer la chambre à air. La valve de gonflage sera toujours dirigée vers le centre de la roue en position verticale.

8. Utiliser les leviers démonte-pneu avec précaution afin de ne pas endommager la jante.

Reifendruck	Pression de gonflage
Vorderrad	Roue avant 1,50 atü
Hinterrad	Roue arrière 2,4 atü

9. Für kurze Fahrten auf weichem Boden oder im Schnee darf mit einem Luftdruck von 0,2 atü unter den obgenannten Werten gefahren werden.

9. Pour les parcours de courte durée en terrain mou ou dans la neige, les pressions prescrites ci-dessus peuvent être réduites de 0,2 atü.

7.6 Teleskopgabel (Fig.15)

1. Entleerung der Gabelholme

(Maschine auf dem Zentralständer)

1. Oberer Gewindezapfen "a" wegschrauben
2. Ablassschraube "l" wegschrauben
3. Öl in einem Behälter fließen lassen
4. Ablassschraube einschrauben
5. Frisches Öl durch obere Öffnung einfüllen (siehe 5.1.2 Seite 22)
6. Obere Gewindezapfen "a" einschrauben
7. Teleskopgabel mehrmals kräftig durchfedern

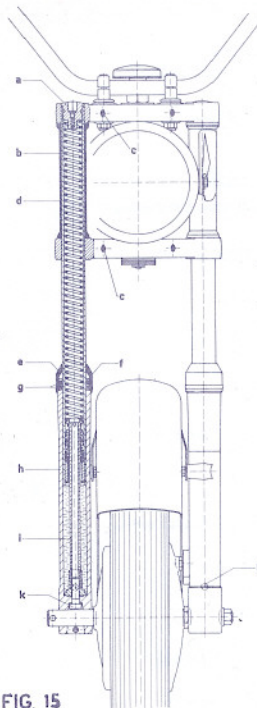

FIG. 15

7.6 Fourche télescopique (fig.15)

1. Vidange des fourreaux (Machine sur béquille centrale)

1. Dévisser le bouchon supérieur "a" du tube porteur
2. Dévisser la vis de vidange "l"
3. Récupérer l'huile s'écoulant à la partie inférieure du fourreau dans un récipient
4. Revisser les vis de vidange
5. Refaire le plein d'huile de chaque fourreau (voir 5.1.2 page 22)
6. Revisser les bouchons supérieurs "a"
7. Comprimer énergiquement et plusieurs fois la fourche

7.6.2. Ersetzen der Druckfedern

1. Gewindezapfen "a" wegschrauben.
2. Druckfeder "b" nach oben herausziehen.
3. Neue Druckfeder "b" einschieben.
4. Gewindezapfen "a" einschrauben.

3. Ersetzen des Gummistaubabstreifers

1. Vorderrad und Schutzblech demontieren.
2. Klemmschrauben "c" um ca. 3 Umgänge lösen.
3. Kompletter Gabelholm nach unten ausbauen.
4. Gummi-Staubabstreifer "e" wegnehmen und durch neuer ersetzen.
5. Gabelholm in die Gabelbrücken montieren.
6. Schutzblech und Vorderrad montieren.

4. Ersetzen der Dichtringen

1. Vorderrad und Schutzblech demontieren.
2. Klemmschrauben "c" um 3 Umgängen lösen.
3. Kompletter Gabelholm nach unten ausbauen.
4. Gummi-Staubabstreifer "e" wegnehmen.
5. Sprengring "f" herausnehmen.
6. Dichtringen "g" mittels Drahhaken herausnehmen (Achtung! Tragrohr "d" nicht verletzen.)
7. Neue Dichtringe sorgfältig einbauen (Dichtlippen nach oben)
8. Sprengring "f" montieren

7.6.2. Remplacement des ressorts de suspension

1. Dévisser le bouchon supérieur "a".
2. Extraire le ressort de suspension "b" vers le haut.
3. Engager le nouveau ressort.
4. Visser le bouchon supérieur "a".

3. Remplacement du racleur en caoutchouc

1. Démontez la roue et le garde-boue avant.
2. Dévisser les vis de serrage "c" de 3 tours.
3. Sortir le tube fourreau complet en le tirant vers le bas.
4. Enlever le racleur en caoutchouc "e" et le remplacer par un neuf.
5. Remonter le fourreau dans les traverses de fourche.
6. Remonter le garde-boue et la roue avants.

4. Remplacement des joints d'étanchéité

1. Démontez la roue et le garde-boue avants.
2. Dévisser les vis de serrage "c" de 3 tours.
3. Sortir le fourreau complet en le tirant vers le bas.
4. Enlever le racleur en caoutchouc "e".
5. Démontez le circlips "f".
6. Extraire les deux joints d'étanchéité "g" au moyen d'un crochet en fil d'acier (Attention! ne pas rayer le tube porteur "d")
7. Monter avec précaution les nouveaux joints (lèvres vers le haut)
8. Remonter le circlips "f"

- 7.6.4.9. Gummi-Staubabstreifer "e" montieren.
10. Gabelholm in die Gabelbrücke montieren.
11. Gabelholm entleeren und neues Oel einfüllen (siehe Punkt 5.1.2.)
12. Schutzblech und Vorderrad montieren.

7.7 Ausbau des Doppelsitzes

Beide seitlich hinten des Doppelsitzes sich befindliche Flügelmuttern lösen und Sitz ca. 30 mm nach hinten schieben und abheben.

7.8 Luftfilter - Reinigung

1. Der Luftfilter befindet sich in der rechten Werkzeugtasche und kann nach Lösen der Zentralbefestigungsmutter samt Deckel herausgenommen werden (Fig.16)
2. Filterpatrone je nach Verschmutzungsgrad ausblasen oder ersetzen.

- 7.6.4.9. Remonter le racler en caoutchouc "e".
10. Remonter le fourreau dans les traverses de fourche.
11. Vidanger les fourreaux et remplir avec de la nouvelle huile (point 5.1.2.)
12. Remonter le garde-boue et la roue avants.

7.7 Dépose du siège double

Dévisser les deux écrous à ailettes se trouvant latéralement à l'arrière du siège. Dégager le siège d'env. 30 mm vers l'arrière puis l'enlever.

7.8 Nettoyage du filtre à air

1. Le filtre à air est logé dans la sacoche à outils côté droit et fixé par un écrou central (fig.16)
2. Selon le degré de saleté, nettoyer à l'air comprimé ou remplacer la cartouche

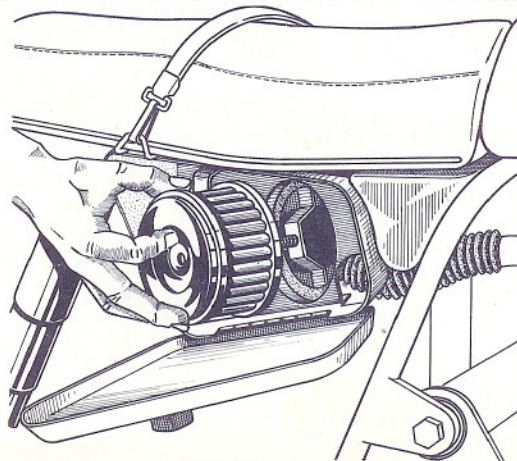

FIG. 16

7.9 Verstellen der Hinterradfederung (Fig.17)

Die Federrung der Hinterradschwinge ist je nach Belastung des Fahrzeuges wie folgt einzustellen.

1. Mit dem Spezialschlüssel, Verstellring in der gewünschte Stellung drehen.

ganz links = HART (2 Personen)
Mittelstellung = MITTEL
ganz rechts = WEICH

2. Es ist wichtig, dass beide Stossdämpfer die gleiche Einstellung aufweisen.

7.9 Réglage des amortisseurs de suspension arrière (fig.17)

La souplesse de la suspension arrière doit être réglée en fonction de la charge de la motocyclette. Pour le réglage des amortisseurs, procéder comme suit:

1. Introduire la clé spéciale dans les crans de la bague de réglage et amener celle-ci en tournant dans la position désirée.

tout à gauche = DUR (2 personnes)
position médiane = MOYEN
tout à droite = TENDRE

2. Il est important que les deux amortisseurs soient réglés sur la même position.

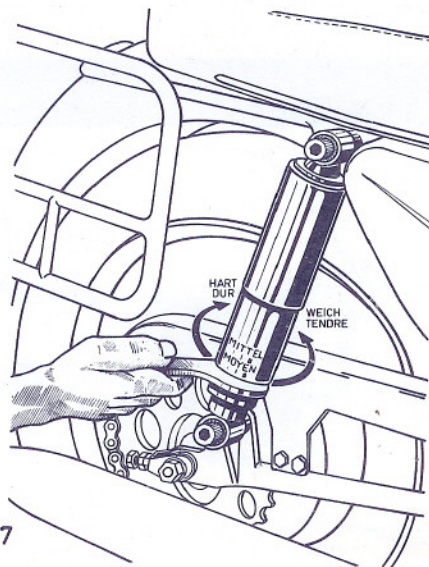

FIG. 17

8. UNFAELLE

Nach allen, auch harmlos erscheinenden Unfällen, ist das Motorrad zur Kontrolle der AMP und wenn nötig, zur Reparatur zu übergeben.

9. GARANTIE

Die Dauer der Garantie beträgt:

1. 12 Monate für das Motorrad, jedoch ohne Motor-Getriebe-Aggregate, oder mindestens eine Km.-Leistung von 5'000 Km, beides gerechnet vom Tage der Inbetriebnahme des Motorrades. Ist die Km.-Leistung nach Ablauf von 12 Monaten noch nicht erreicht, so verlängert sich die Garantiezeit entsprechend, im Maximum jedoch bis 18 Monate nach Lieferung des Motorrades durch den Lieferanten.
2. 6 Monate für den Motor-Getriebe-Aggregat, gerechnet vom Tage der Inbetriebnahme des Motorrades, im Maximum jedoch 12 Monate nach Lieferung des Motorrades durch den Lieferanten.

Die Garantieverpflichtung umfasst den kostenlosen Ersatz sämtlicher Teile, welche infolge fehlerhaftem Material oder Fabrikationsfehler als Garantie-Anspruch vom Lieferanten anerkannt werden.

Die mit Garantieleistungen verbundenen De- und Remontage-Arbeiten sowie die Transportkosten für Motorrad, Ersatzteile und Ersatzaggregat gehen zu Lasten des AMP.

Sofern die Garantie-Arbeiten einschliesslich De- und Remontage auf Begehren von Hersteller in deren Werkstätten ausgeführt werden, gehen die Kosten für die gesamten Arbeiten einschliesslich Transportkosten zu Lasten des Herstellers.

8. ACCIDENTS

Lors de chaque accident, même ceux semblant anodins, remettre la machine aux PAA pour contrôle et réparation si nécessaire.

9. GARANTIE

La durée de la garantie est de:

1. 12 mois pour la motocyclette (à l'exception du groupe moteur-boîte de vitesses) ou au minimum 5'000 km comptés à partir de la mise en service du véhicule. Aussi longtemps que le minimum de 5'000 km n'est pas atteint, le délai de garantie se prolonge d'autant, toutefois au maximum à 18 mois, comptés depuis la livraison du véhicule par le fournisseur.
2. 6 mois pour le groupe moteur-boîte de vitesses, comptés à partir de la mise en service du véhicule, toutefois au maximum 12 mois après livraison des véhicules par le fournisseur.

L'obligation de garantie s'applique pour tous défauts de matière ou de fabrication reconnus par le constructeur et implique le remplacement gratuit de la ou des pièces incriminées. Les travaux de démontage et remontage sont toujours à charge du PAA, ainsi que les frais de transport des pièces de rechange, des ensembles ou du véhicule. Les frais de démontage, remontage et de transport sont à charge du constructeur si, sur sa demande, les travaux sont effectués dans ses ateliers.

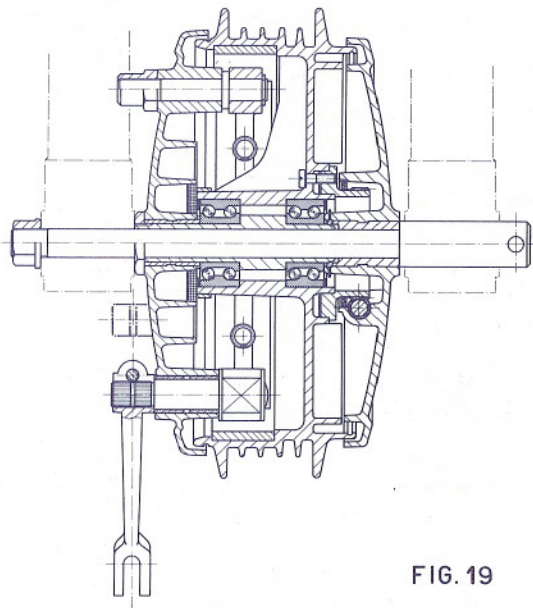

FIG. 19

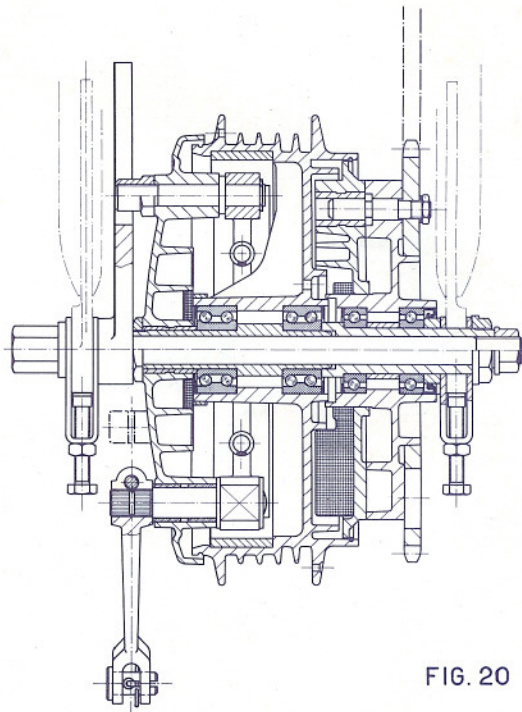
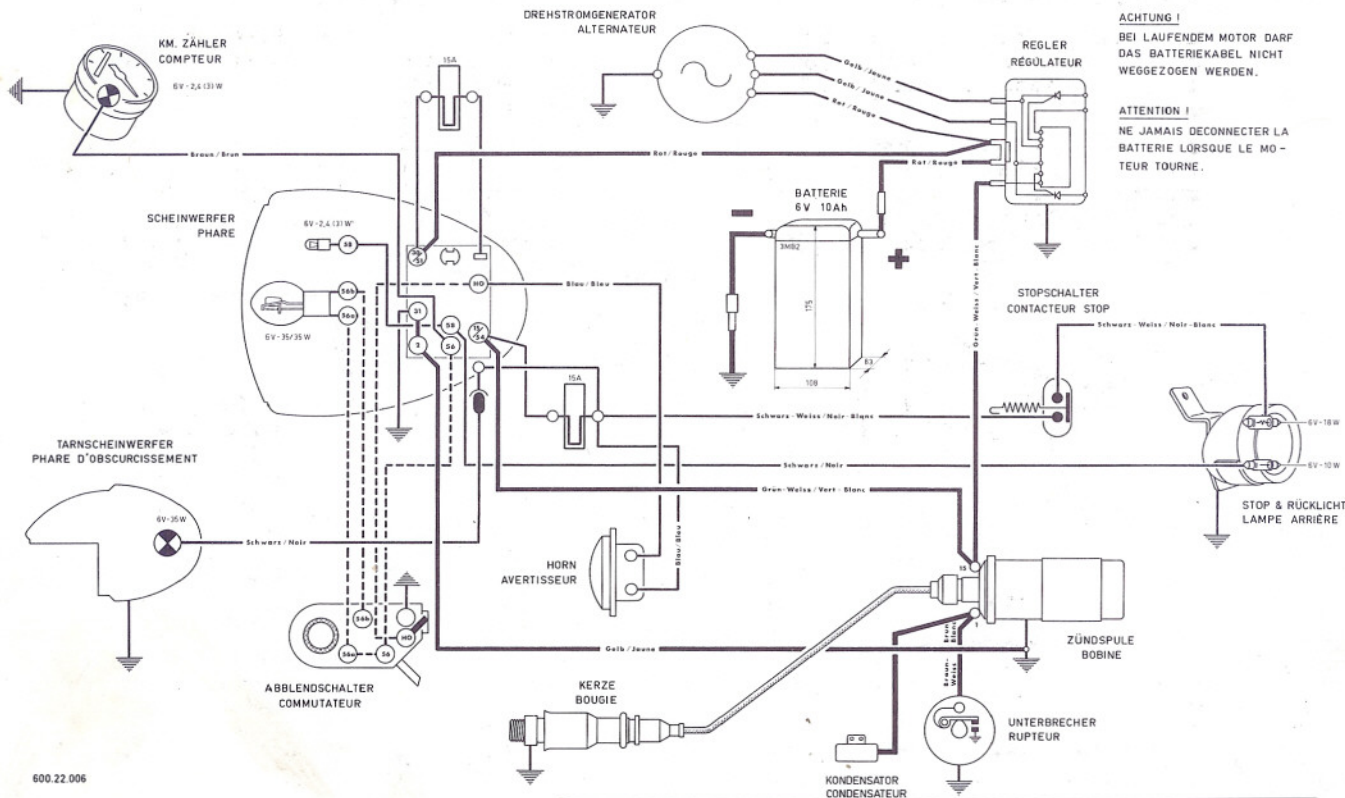

FIG. 20

SCHALTSCHEMA / SCHEMA ÉLECTRIQUE



ACHTUNG !
BEI LAUFENDEM MOTOR DARF
DAS BATTERIEKABEL NICHT
WEGGEZOGEN WERDEN.

ATTENTION !
NE JAMAIS DECONNECTER LA
BATTERIE LORSQUE LE MO-
TEUR TOURNE.

Einbaurichtung des Kondensators : unter dem Sattel
Montage du condensateur : sous la selle

SCHALTSCHEMA A350 SCHEMA ELECTRIQUE

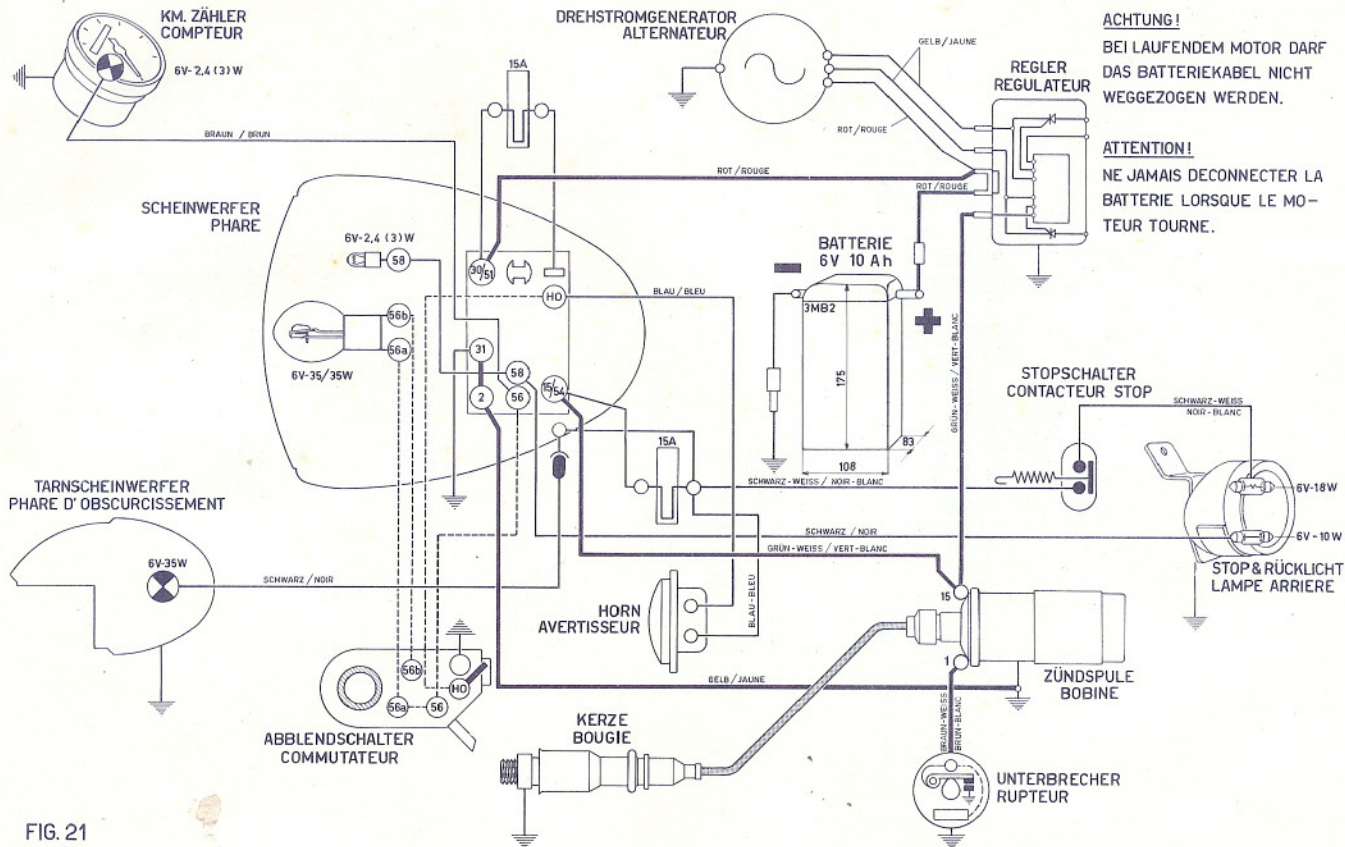

ACHTUNG!
BEI LAUFENDEM MOTOR DARF
DAS BATTERIEKABEL NICHT
WEGGEZOGEN WERDEN.

ATTENTION!
NE JAMAIS DECONNECTER LA
BATTERIE LORSQUE LE MO-
TEUR TOURNE.

FIG. 21

INBETRIEBSETZUNG DES MOTORRADES
DESSON BATTERIE KOMPL. ENTLADEN
IST

(Spannung unter 4 V)

In diesem Fall muss der elektronische Apparat des Reglers mittels einer zusätzlichen Batterie erregt werden.

Man benütze entweder eine zweite Motorrad-Batterie oder eine 4,5 V-Taschenlampen-Batterie, die laut Fig. 1 an die Zündspule bzw. laut Fig. 2 an den Regler angeschlossen wird.

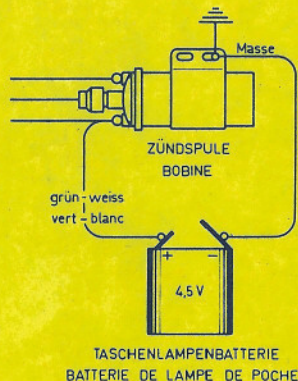

Fig. 1

Nach Seite 44 in die Betriebsanleitung einkleben.

MISE EN MARCHÉ D'UNE MOTOCYCLÈTTE
DONT LA BATTERIE EST COMPLÈTEMENT
DECHARGÉE

(Tension en dessous de 4 V)

Dans ce cas, il faut exciter l'appareil électronique du bloc redresseur-régulateur au moyen d'une batterie auxiliaire.

Utiliser, soit une deuxième batterie de motocyclette, soit simplement une batterie de lampe de poche à 4,5 V, branchée sur la bobine d'allumage suivant fig. 1 ou sur le régulateur suivant fig. 2.

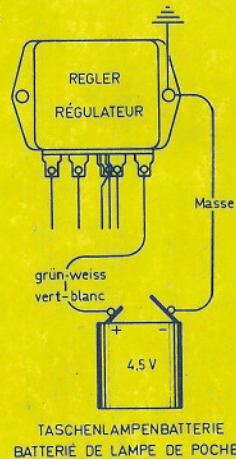

Fig. 2

A coller après page 44 dans le manuel d'utilisation.